

超小旋回バックホー

バックホー

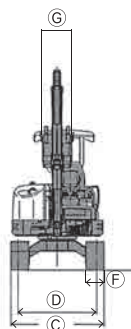
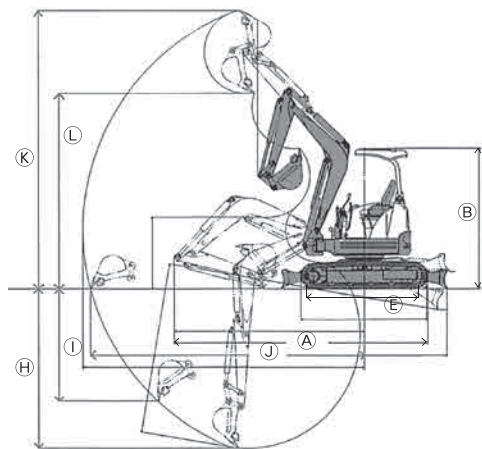

●仕様

NETIS

| クラス (バケット容量) | | 0.03 m ³ | 0.07 m ³ | 0.08 m ³ | 0.1 m ³ | 0.1 m ³ | 0.15 m ³ |
|--------------|-----------------------|---------------------|---------------------|---------------------|--------------------|--------------------|---------------------|
| メーカー | | ヤンマー | クボタ | ヤンマー | ヤンマー | クボタ | ヤンマー |
| 型式 | | 09JUST | RX-153S | B2Σ | B3Σ | RX-306 | B4Σ |
| クローラー | | ゴム | ゴム | ゴム | ゴム | ゴム | ゴム |
| 機体寸法 | 運転整備重量 kg | 980 | 1,580 | 2,000 | 3,300 | 2,990 | 3,800 |
| | 全長<運搬時>A % | 2,560 | 3,180 | 3,650 | 4,200 | 4,080 | 4,480 |
| | 全高<運搬時>B % | 1,400 | 2,215 | 2,280 | 2,525 | 2,470 | 2,595 |
| | 全幅 C % | 840(680) | 990-1,240 | 1,380 | 1,550 | 1,550 | 1,740 |
| | 履帯中心距離D % | 660 | 760-1,010 | 1,160 | 1,310 | 1,250 | 1,460 |
| | 接地長 E % | 1,050 | 1,230 | 1,530 | 1,900 | 1,665 | 1,915 |
| | 履帯幅 F % | 180 | 230 | 250 | 300 | 300 | 350 |
| 性能 | バケット容量 m ³ | 0.03 | 0.036 | 0.08 | 0.1 | 0.1 | 0.15 |
| | バケット幅 G % | 350 | 400/350 | 490 | 490 | 480 | 590 |
| | 最大掘削深 H % | 1,650 | 1,935 | 2,270 | 3,100 | 2,960 | 3,400 |
| | 最大垂直掘削深 I % | 1,300 | 1,530 | 1,950 | 2,400 | 2,380 | 2,700 |
| | 最大掘削半径 J % | 2,750 | 3,480 | 3,900 | 4,680 | 4,530 | 5,020 |
| | 最大掘削高 K % | 2,800 | 4,040 | 4,700 | 5,250 | 5,180 | 5,510 |
| | 最大ダンプ高 L % | 2,050 | 2,960 | 3,400 | 3,730 | 3,740 | 4,110 |
| | 最小旋回半径 % | 850 | 620 | 790 | 850 | 775 | 945 |
| 登坂能力度 | — | 30 | — | 30 | 30 | — | |
| 走行速度 km/h | 高3.7低1.8 | 高3.6低2.0 | 高4.4低2.2 | 高4.6低2.6 | 高4.6低2.7 | 高4.3低2.3 | |
| 機関 | 定格出力 PS/rpm | 10.5/2,400 | 12/2,100 | 19.5/2,400 | 24.6/2,500 | 28.6/2,200 | 28.4/2,300 |
| 排土板 | 全幅 % | 840(680) | 990-1,240 | 1,380 | 1,550 | 1,550 | 1,740 |
| | 全高 % | 180 | 260 | 285 | 345 | 335 | 400 |
| 燃料タンク容量 ℓ | | 10 | 17.5 | 28.5 | 42 | 41 | 42 |
| クレーン | | — | — | — | ●(0.9) | ●(0.9) | ●(1.1) |

※年式により仕様が異なる場合があります。詳しくは弊社営業員にお問い合わせください。