

超小旋回バックホー

バックホー

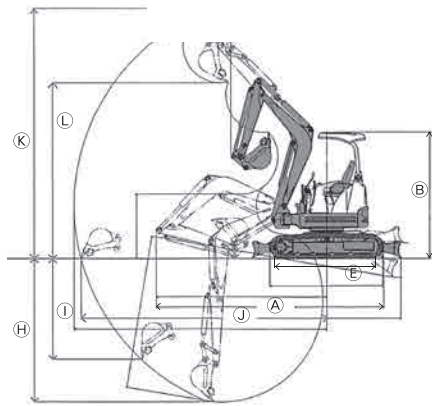
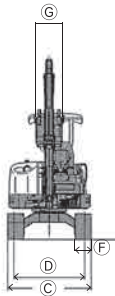

●仕様

NETIS

クラス (バケット容量)		0.15 m ³	0.2 m ³	0.22 m ³	0.25 m ³	0.25 m ³
メーカー		クボタ	クボタ	ヤンマー	CAT	住友
型式		RX-406	RX-505	B6Σ	308CSR	SH75XU3
クローラー		パット	パット	ゴム	パット	パット/鉄
機体寸法	運転整備重量 kg	3,600	5,100	5,450	8,260	7,800
	全長<運搬時>A %	4,290	5,150	5,380	6,060	5,790
	全高<運搬時>B %	2,480	2,520	2,620	2,590	2,720
	全幅 C %	1,700	2,000	1,990	2,320	2,320
	履帯中心距離D %	1,400	1,600	1,670	1,870	1,870
	接地長 E %	1,665	1,990	2,210	2,280	2,210
	履帯幅 F %	300	400	400	450	450
性能	バケット容量 m ³	0.15	0.2	0.22	0.25	0.25
	バケット幅 G %	600	680	700	800	804
	最大掘削深 H %	3,300	4,035	4,240	4,370	4,200
	最大垂直掘削深 I %	2,730	2,740	3,100	3,360	3,260
	最大掘削半径 J %	4,850	5,695	6,050	6,370	6,490
	最大掘削高 K %	5,480	6,380	6,450	7,210	7,300
	最大ダンプ高 L %	4,040	4,690	4,800	5,090	5,240
	最小旋回半径 %	850	1,000	1,025	1,270	1,160
登坂能力度	30	30	30	35	35	
走行速度 km/h	高4.4 低2.9	高4.2 低2.4	高4.2 低2.2	高5.3 低3.5	高4.7 低3.2	
機関	定格出力 PS/rpm	28.6/2,200	29.2/2,250	39.2/2,400	55/2,100	57/2,000
排土板	全幅 %	1,700	2,000	1,990	2,320	2,320
	全高 %	335	360	405	490	450
	燃料タンク容量 ℓ	41	64	64	115	100
	クレーン	●(0.9)	●(0.9)	●(0.9)	●(1.7)	●(1.7)

※年式により仕様異なる場合があります。詳しくは弊社営業員にお問い合わせください。