

バックホー (0.45 m³~ 0.7 m³)

バックホー

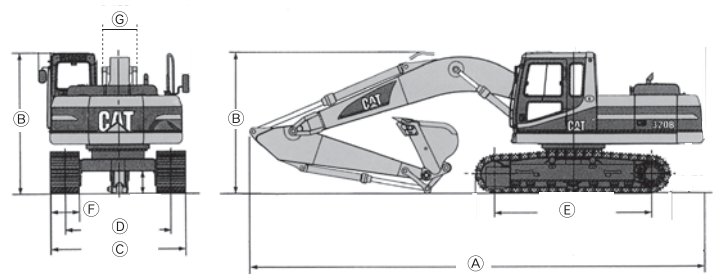
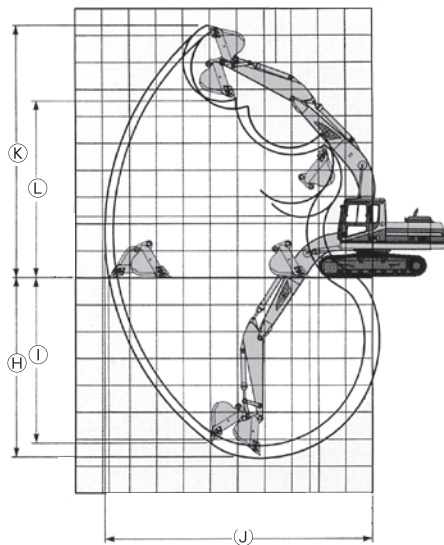

●仕様

| クラス (バケット容量) | | 0.45 m ³ | 0.7 m ³ | 0.7 m ³ | 0.7 m ³ |
|---------------|-----------------------|---------------------|--------------------|--------------------|--------------------|
| メーカー | | CAT | CAT | コベルコ | 住友 |
| 型式 | | 312C | 320D | SK-200-8 | SH200 |
| クローラー | | パット/鉄 | 鉄 | 鉄 | 鉄 |
| 機体寸法 | 運転整備重量 kg | 12,300 | 20,300 | 19,700 | 19,900 |
| | 全長<運搬時> A % | 7,570 | 9,460 | 9,450 | 9,400 |
| | 全高<運搬時> B % | 2,825 | 3,010 | 2,980 | 2,970 |
| | 全幅 C % | 2,490 | 2,800 | 2,800 | 2,800 |
| | 履帯中心距離 D % | 1,990 | 2,380 | 2,200 | 2,200 |
| | 接地長 E % | 2,780 | 3,650 | 3,370 | 3,370 |
| | 履帯幅 F % | 500 | 600 | 600 | 600 |
| 性能 | バケット容量 m ³ | 0.45 | 0.7 | 0.7 | 0.7 |
| | バケット幅 G % | 990 | 1,100 | 1,160 | 1,130 |
| | 最大掘削深 H % | 5,550 | 6,640 | 6,700 | 6,650 |
| | 最大垂直掘削深 I % | 4,970 | 6,050 | 6,040 | 5,960 |
| | 最大掘削半径 J % | 8,300 | 9,940 | 9,900 | 9,900 |
| | 最大掘削高 K % | 8,475 | 9,410 | 9,600 | 9,610 |
| | 最大ダンプ高 L % | 6,095 | 6,570 | 6,790 | 6,810 |
| | 最小旋回半径 % | 2,440 | 3,660 | 3,560 | 3,600 |
| 登坂能力度 | 35 | 35 | 35 | 35 | |
| 走行速度 km/h | 高5.5 低3.8 | 高5.5 低3.5 | 高6.0 低3.6 | 高5.6 低3.4 | |
| 機関定格出力 PS/rpm | 91/1,950 | 140/1,800 | 114/2,000 | 158/1,800 | |
| 燃料タンク容量 ℓ | 250 | 410 | 370 | 410 | |

※年式により仕様が異なる場合があります。詳しくは弊社営業員にお問い合わせください。