

## ベビーホイスト

型式	BH-730	SW200-29	BH-820
吊荷重	kg 110	200	230
巻上速度	m/min 25	10	12
揚程	m 30	29	20
電源	V 単 100	単 100	単 100
モータ出力	W 600	—	580
ワイヤーロープ	φ5×31m	φ5×30m	φ6×21m
吊金具	スイベルフック	スイベルフック	スイベルフック
操作コード	m 10	10	20
重量	kg 17	17	19



## マイティアーム

型式	250A
定格荷重	kg 250
回転半径	mm 700
適合パイプ径	mm 42.7 ~ 48.6
適合ホイスト	BH-730/BH-820
重量	kg 9.3
寸法(腕長さ×高さ)	mm 700×600



## ウインチ

※ワイヤーは販売

型式	MA-650M	MA-2
定格荷重	kg 150	250
ロープ速度	m/min 24	27
ロープ巻取量	m φ5×60	φ6×120
電源	V 単 100	AC200
出力	kW 0.65	1.5
操作コード	m 3	3
寸法	mm 468×300×298	698×313×352
自重	kg 25	78

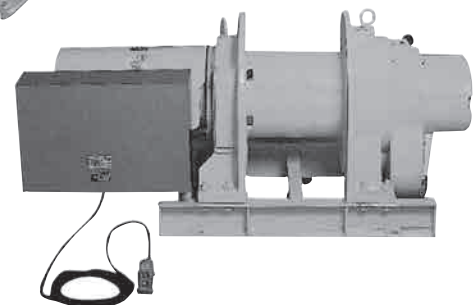
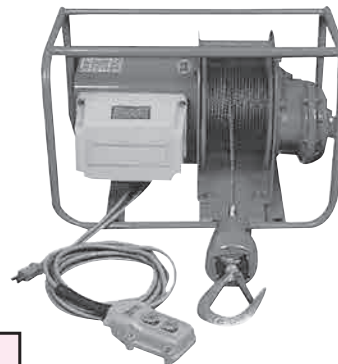

小型建設機械