

キャリアダンプ

建設作業機械

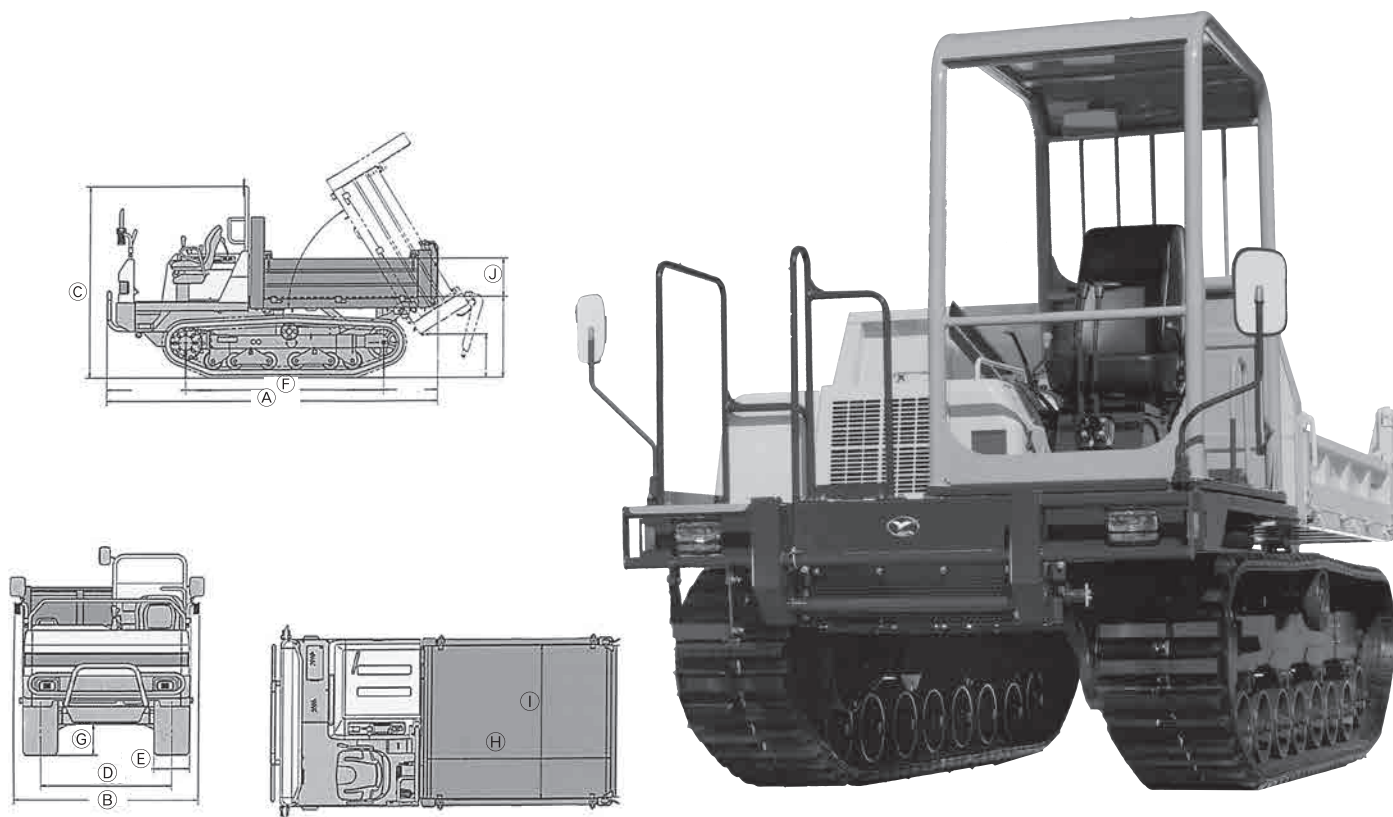

●仕様

クラス(バケット容量)			1t	1t	2.5t	3.5t	3.8t	4.5t
メーカー			ヤンマー	ヤンマー	ヤンマー	ヤンマー	ヤンマー	ヤンマー
型式			C10R	C12R	C30R	C50R-2	C50R-3	C60R
機体寸法	運転整備重量	kg	810	880	2,100	4,600	5,290	6,370
	全長	A mm	2,730	2,570	3,200	4,135	4,540	4,745
	全幅	B mm	950	950	1,690	2,000	2,000	2,585
	全高	C mm	1,325	1,355	1,845	2,440	2,675	2,580
	履帯中心距離	D mm	720	720	1,200	1,500	1,550	1,800
	履帯幅	E mm	230	230	320	500	450	600
	タンブラ中心距離	F mm	1,430	1,180※	1,915	2,855	3,190	3,050
	最低地上高	G mm	145	150	285	450	433.5	465
荷台寸法	全長	H mm	1,600	1,470	1,685	2,325	2,700	3,025
	全幅	I mm	830	830	1,410	1,850	1,850	2,100
	全高	J mm	320	320	370	300	300	350
性能	積載荷重	kg	990	990	2,500	3,500	3,800	4,500
	バケツル容量<平積/山積>	m ³	0.4/0.53	0.4/0.52	0.88/1.24	1.3/2.17	1.4/2.3	1.95/3.27
	ダンプ角度	度	60	58	58	60	65	60
走行速度	前進	km/h	0~5.5	0~5.5	0~11	0~10	0~9.2	0~10
	後進	km/h	0~5.5	0~5.5	0~11	0~10	0~9.2	0~10
機関	定格出力	PS/rpm	8.8/3,000	10.5/2,800	34.7/3,000	100/2,600	97.9/2,200	130/2,600
	燃料タンク容量	ℓ	9	14.5	40	64	82	78
	使用燃料		軽油	軽油	軽油	軽油	軽油	軽油

※C12Rは接地長