

# 振動ローラー (1.5 t ~ 4.0 t)

道路舗装用  
工事機械

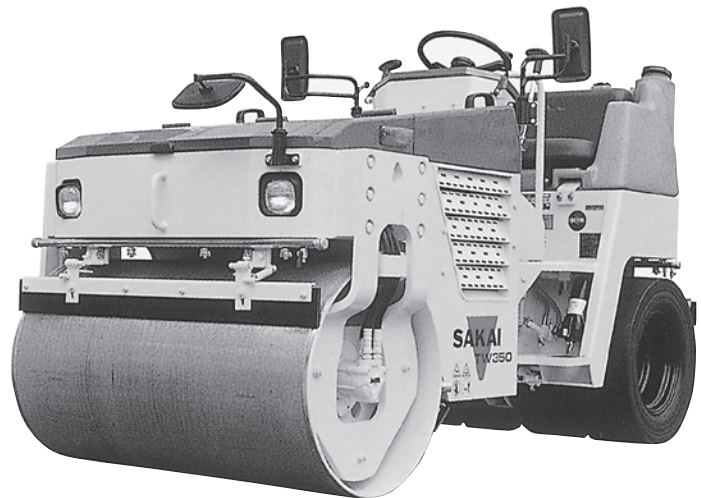
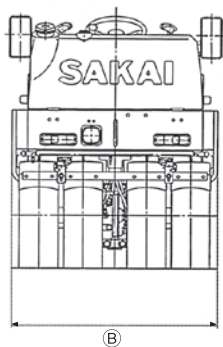
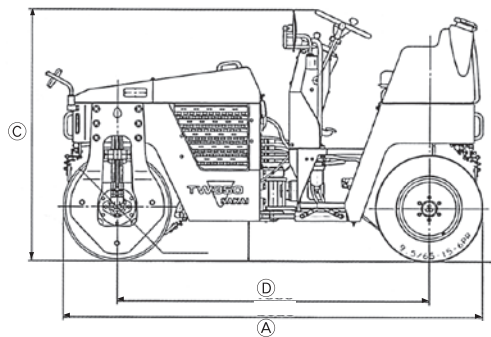

## ●仕様

クラス		1.5t コンバインド型	2.5t コンバインド型	2.5t コンバインド型	2.5t タンデム型		
メーカー		酒井	酒井	ボーマク	酒井		
型式		TW230	TW350	BW115AC	TW350		
機体寸法	運転整備重量	kg	1,310	2,450	2,530	2,750	
	全長	A	mm	1,990	2,625	2,670	2,625
	全幅	B	mm	1,015	1,290	1,290	1,290
	全高	C	mm	1,485	1,570	1,680	1,570
	軸距	D	mm	1,300	1,950	1,950	1,950
	最低地上高		mm	230	250	205	250
車輪寸法	前輪	直徑	mm	560	675	670	675
		幅	mm	900	1,200	1,200	1,200
	後輪	タイヤサイズ		23/8.5-12-4PR	9.5/65-15-6PR	9.5/65-15-6PR	直徑 mm 675 幅 mm 1,200
性能	締め固め幅	mm	900	1,200	1,200	1,200	
	起振力	kgf	840	2,100	2,100	2,100×2	
	振動数	vpm	3,150	3,300	3,200	3,300	
	最小旋回半径	mm	3,100	3,800	4,000	3,800	
	登坂能力	度	20	22	22	25	
走行速度 (前後進共)		km/h	0~5	0~11	0~7.5	0~13.5	
機関	定格出力	PS/rpm	14/2,400	28/2,300	22/2,400	28/2,300	
	排気量	cc	784	1,496	1,124	1,496	
	燃料タンク容量	ℓ	15	42	35	42	
	散水タンク容量	ℓ	80	200	170	200	