

後方小旋回バックホー

バックホー

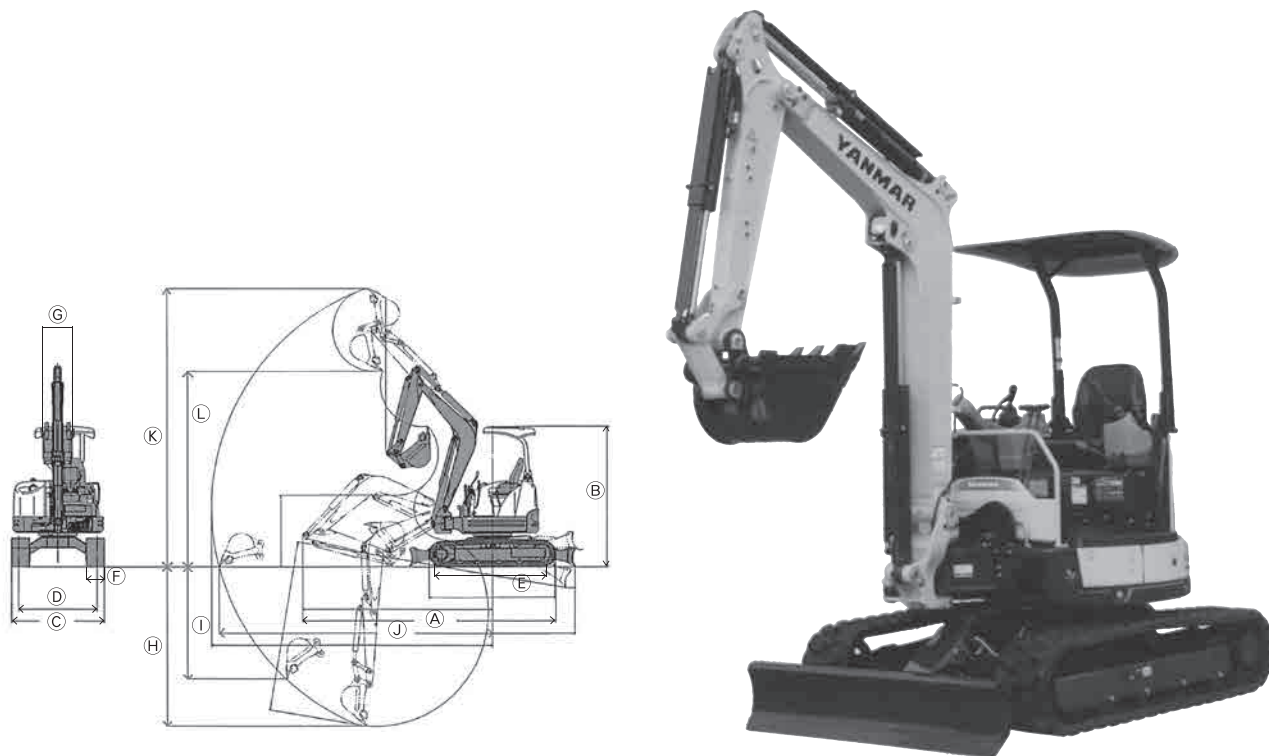

●仕様

		NETIS		NETIS		
クラス (バケット容量)		0.1 m ³	0.18 m ³	0.18 m ³	0.18 m ³	0.18 m ³
メーカー		ヤンマー	CAT	クボタ	北越	ヤンマー
型式		Vio30	304CCR	U-40-6	AX40u	Vio40
カラー		ゴム	パット	パット	ゴム	パット
機体寸法	運転整備重量 kg	2,980	4,790	4,440	4,270	4,270
	全長<運搬時>A %	4,470	5,440	5,315	5,340	5,150
	全高<運搬時>B %	2,500	2,550	2,490	2,540	2,620
	全幅 C %	1,550	1,980	1,960	1,960	1,970
	履帯中心距離D %	1,250	1,580	1,560	1,560	1,670
	接地長 E %	1,770	2,070	1,990	2,000	2,190
	履帯幅 F %	300	400	400	400	350
性能	バケット容量 m ³	0.1	0.18	0.18	0.18	0.18
	バケット幅 G %	540	600	600	600	650
	最大掘削深 H %	2,950	3,530	3,385	3,350	3,500
	最大垂直掘削深 I %	2,290	2,830	2,665	2,550	2,850
	最大掘削半径 J %	4,730	6,040	5,850	5,600	5,500
	最大掘削高 K %	4,550	5,690	5,465	5,600	5,650
	最大ダンプ高 L %	3,160	3,920	3,800	3,920	4,000
	最小旋回半径 %	2,050	2,360	2,390	2,190	2,060
登坂能力度	30	30	30	30	30	
走行速度 km/h	高4.5 低2.7	高4.4 低2.4	高4.9 低2.8	高4.5 低2.8	高4.6 低2.3	
機関	定格出力 PS/rpm	25.2/2,200	42.1/2,400	42.4/2,200	40.5/2,500	39.2/2,400
排土板	全幅 %	1,550	1,980	1,960	1,960	1,970
	全高 %	330	375	405	360	405
燃料タンク容量 ℓ		41	68	68	70	64
クレーン		●(0.9)	●(0.9)	●(0.9)	●(0.99)	●(1.1)

※年式により仕様が異なる場合があります。詳しくは弊社営業員にお問い合わせください。